

վի ընդհանուր տերմինաբանությունն է, ապա ամեն մի առանձին բնագավառի մասնավոր տերմինների ամբողջությունը այդ բնագավառի մասնավոր տերմինաբանությունն է։ Այս հարցերի կապակցությամբ էլ, Աղայանն անդրադառնում է բառի և տերմինի փոխհարաբերության, տերմինավորման հարցերին, ապա և տերմինաբանության ու անվանակարգության առանձնահատկություններին, տերմինաբանական ստորակարգությանը և բազմաթիվ այլ հարցերին։

Գիտական նստաշրջանի երկրորդ օրը լսվեցին ԵՊՂ ընդհանուր և համամատական լեզվաբանության ամբիոնի վարիչ, պրոֆ. Լ. Հովսեփյանի «Գրաբարի ածականի քերականական կարգերը» նույն ամբիոնի դոցենտ Յու. Գաբրիելյանի «Հնդեվրոպական արմատի կազմության սահմանափակումների խնդիրը» և դոց. Ա. Արրահամյանի «Նախադասությունների հա-

ղորդակցման տեսակների փոխհարաբերությունը և նշանագիտական բնութագրումը» թեմաներով զեկուցումները, որոնց մեջ դրանց հեղինակները վերլուծեցին հայերենում դրսևորված մի շարք առանձնահատկությունների իրենց դիտարկումներն ու եզրահանգումները։

Նստաշրջանում եղան նաև շերմ ելույթներ (պրոֆ. Ա. Մարության, դոց. Մ. Հարությունյան և ուրիշներ), որոնց հեղինակները՝ էդ. Աղայանի երբեմնի սաները, ոչ միայն ներկայացրեցին բազմազան մանկավարժի ու մեծանուն գիտնականի շուրջ վաթսուհ տարիների հարուստ ու բազմաբնույթ գործունեությունը, այլև հուշեր պատմեցին իրենց ուսուցչի ու գործընկերոջ մարդկային վեհ առաքինությունների ու բարձր արժանիքների մասին։

Վ. Ս. ՄԱՂԱՅԱՆ

ՊՈԼՍԱՀԱՅՑԻԻ ՏՈՀՄԱԾԱՌԵՐԻ ՌԻՍՈՒՄԵԱՍԻՐՈՒԹՅՈՒՆ

Տոհմածառերի ուսումնասիրությունը, լինելով գեներտիկայի դասական մեթոդներից մեկը, առ այսօր չի կորցրել իր արդիականությունը։ Տոհմագրության ուսումնասիրման մեթոդը մշակել է Ֆ. Գալտոնը (1822—1911 թթ.)։ Տոհմաբանական մեթոդը հնարավորություն է տալիս շրջանցել մարդու գեներտիկական վերլուծության բարդությունները։ Այն ունի կիրառական և տեսական մեծ նշանակություն, օգտագործվում է գենների ժառանգման բնույթը որոշելու համար՝ դոմինանտ թե րեցեսիվ, սեռի հետ շաղկապված թե ոչ, և թույլ է տալիս անմիջական հետևել հատկանիշների փոխանցման ընթացքին, որոշել նրանց մոնոգենությունը և պոլիգենությունը։ Երևանի պետական համալսարանի գեներտիկայի և բջջաբանության ամբիոնին կից գործում է հայ ժողովրդի տոհմաբանության կաբինետ, որտեղ համաքաղաքում, համակարգվում և վերլուծվում են տոհմածառեր։ Մենք կատարում ենք Հայաստանում գյուղական մեծ ընտանիքների, գիտության և մշակույթի ակնավոր գործիչների և հայ արքայական ու իշխանական տոհմական ծառերի ուսումնասիրությունը։

Օգտագործելով տոհմածառերի պատկերման և վերլուծության ժամանակակից համակարգչային ծրագրերը և ունենալով առանձին պոպուլյացիաներին վերաբերող տոհմածառեր՝ հրկայնաբար է այդ պոպուլյացիայի համար կատարել նաև տոհմածառերի վիճակագրական վերլուծություն, օրինակ՝ որոշել ժառանգների միջին քանակը մեկ ընտանիքի համար ըստ սե-

րունդների, կանանց և տղամարդկանց կյանքի միջին տևողությունը առանձին սերունդներում և այլն։

Տոհմաբանության կարիքների նպատակներից է տոհմածառերի համալիրների ստեղծումը Հայաստանի և ընդհանրապես հայերի տարբեր պոպուլյացիաների համար։

Այս աշխատանքների շրջանակներում մենք ուսումնասիրում ենք պոլսահայ գաղութի տոհմերը, ներկայումս պոլսահայերի տոհմածառերի մասին կարող են աղբյուր հանդիսանալ արխիվային տեղեկություններ, ձեռագրեր և հրատարակված նյութեր։

Ծղգրիտ չէ գաղութ համարել որևէ հայկական համախմբություն, քանի որ նրանցից ոչ բոլորն են շարունակել հայրենի ավանդույթները, ինչպես նաև լեզուն։ Ոմանք շուտով խառնվել են տեղի ժողովրդի հետ և ձուլվել։ Ոմանք դիմակայելով այս ամենին, պահպանել են իրենց ազգային ինքնությունը, ինչպես օրինակ պոլսահայ գաղութը։

Հայերը բնակվել են Բյուզանդիայում, նաև մեծ թվով նրա մայրաքաղաք Կոնստանդնուպոլսում, սկսած այն օրերից, երբ Հռոմի կայսրությունը արևելքում իր դերը փոխանցեց Բյուզանդիային։ 572 թ. մայրաքաղաքում ստեղծվել է հայոց առաջին կրոնական համայնքը, 1453 թ.՝ Թուրքերի Պոլսը գրավումից հետո, 1461 թ. Կոնստանդնուպոլսում հաստատվեց հայոց պատրիարքությունը, 1478 թ. արդեն այնտեղ 1000 տուն հայ կարևոր և նստազա դարերում պոլսահայ

1 Տե՛ս Հ. Ճ. Սիրունի, Պոլիս և իր դերը, հ. 1, Բելյուս, 1965, էջ 202։

յերի թիվը բազմապատկվել է նախ բոնազաղ-
թերի, ապա կամավոր եկած և աշխատանք որո-
նող պանդուխտների հաշվին: XVII դ. հայերը
թվաքանակով Կոնստանդնուպոլիսի ոչ թուրք
բնակչության մեջ երկրորդն էին (հունիներից
հետո): Հայերը գալիս էին Արևմտյան Հա-
յաստանի գավառներից²:

Դևպի Կոնստանդնուպոլիս կատարված ամե-
նամեծ գաղթներից է հայերի հոսքը Ղրիմից
1475 թ. հետո: Գաղթականների թիվը տասնյակ
հազարների է հասել: Փոքր Ասիայից հայերի
գաղթը սկսվում է XVII դարի սկզբներից³:

XIX դ. սկզբին Կոնստանդնուպոլիսում կար
150 հազար, 1840-ական թթ.՝ 222 հազար,
1880-ականներին՝ 250 հազար հայ: Պետության
կողմից հայ համայնքի ղեկավար էր ճանաչ-
ված հայոց պատրիարքարանը: XIX դ. կեսերին
ստեղծվել են պոլսահայերի ներքին գործերը
կարգավորող մարմիններ, հասարակական կյան-
քը կազմակերպող ազգային-մշակութային և
բարեգործական միություններ: Ներկայումս
ինչպես հայտնի է, թուրքիայի հանրապետու-
թյունում հայերի ճնշող մեծամասնությունը, մո-
տավորապես 60—70 հազար, բնակվում է
Ստամբուլում:

Հաշվի առնելով վերը նշվածը կարելի է ա-
սել, որ պոլսահայ գաղութը, պահպանելով իր
ինքնութունը և նախկինում, և այժմ, գեներ-
տիկական տեսակետից առանձին պոպուլյա-
ցիա է:

Պոպուլյացիան գեներտիկայում դիտվում է որ-
պես մարդկանց մի զանգված, որտեղ ամուս-
նությունները տեղի են ունենում հիմնակա-
նում այդ տեղախմբի անհատների միջև, ինչը լի-
ովին վերաբերում է պոլսահայերի պոպուլյա-
ցիային:

Պոպուլյացիաների գեներտիկայի մեջոգնելը
մեծ կիրառում են գտել գեներտիկական հետա-
զոտություններում: Նրաք տեղեկություններ են
տալիս մարդու պոպուլյացիաների գեներտիկա-
կան պոլիմորֆիզմի և հետերոզիգոտության աս-
տիճանի մասին, բացահայտում են հարյուրա-
վոր ալլելների հաճախականությունների տար-
բերությունները տարբեր պայմաններում⁴:

Ակնհայտ է, որ պոլսահայ գաղութում ազգա-
նունների առաջացման կազմավորման ընթաց-
քը կատարվել է ընդհանուր համահայկական
հունի մեջ: «Ազգանուն» տերմինը, քառացիորեն՝
«ազգի անուն», իր սկիզբն է վերցնում ազգ
հասկացությունից: Ազգը մեզանում նշանակում

է ազգակցական կապերի խումբ, որ առաջանում
է մի հորից ներընթաց գծով և նրա ճյուղա-
վորումներով: Բացի արյունահից բարեկամնե-
րից, ազգի անդամներ համարվել են նաև եր-
կու սեռերի այն անձինք, որոնք որդեգրվում
կամ ընդունվում էին սույն որպես հարս կամ
տնփեսա: Օրիորդը կամ կինը, ամուսնանալով
և հայրական տնից դուրս գալով, այլևս ազգի
անդամ չէր համարվում, այլ միայն ազգակից:
Նա ընդունվում էր սկեսրայրի և սկեսուրի ազգի
մեջ⁵:

XIX դարում ազգի միասնության առհավառչ-
յաներից մեկն էր ազգի ընդհանուր անունը՝ ազ-
գանունը, ինչը բնորոշ չէր ավելի վաղ շրջան-
ներում: Մոտավորապես XVI դ. սկզբից առա-
ջանում են ազգանունը կաղմող մասնիկները՝
սաղմերը, որոնք սակայն դեռևս չեն կրում հա-
մահայկական բնույթ: Այսպես կարելի է հան-
դիպել անց, եց, ենց, ից, ինց, ունց, ոնց ձևե-
րին, XVIII դ. վերջին և XIX սկզբին առաջա-
նում են յան և ունի վերջածանցները, որոնք
կցվում էին իշխանական անուններին: Այս վերջ-
ածանցների պապի անվանը կցումով առաջա-
ցան ազգանունները: Հետագայում յան վերջ-
ածանցը առավել գերակշռեց: Հայկական ազ-
գանունը առաջանում է նաև ազգի հիմնադրի
(նախահոր) կամ առավել ակնավոր անդամի
անունից կամ արհեստի, մասնագիտության ան-
վանումից⁶:

Եթե արևելյան Հայաստանում ազգանվան
հիմքը հիմնականում կազմում է անունը, ապա
արևմտյան Հայաստանում՝ ինչպես նախնու ա-
նունը, այնպես էլ արհեստի անվանումը, որով,
հաճախ սերնդներունդ, զբաղվել են գերդաս-
տանի տղամարդիկ: Վերջին պնդումը նաև վը-
կայում է, որ արևմուտքի հայերը հիմնականում
զբաղվել են արհեստով և՛ քաղաքներում, և՛
գյուղերում:

Մեր աշխատանքներում, օգտվելով միջազգա-
յին ստանդարտ նիշերով, տոհմածառերում կա-
նանց պայմանականորեն նշում ենք օղակների
ձևով, իսկ տղամարդկանց՝ քառակուսու: Ամու-
սինների նշանները իրար հետ միանում են հո-
րիզոնական գծով, իսկ մի զույգ ծնողներից
ծնված երեխաներն հորիզոնական գծի տակ,
որը կապված է «ծնողական հորիզոնականի»
հետ ուղղահայաց գծով: Յուրաքանչյուր անհատ
նշված է համարով: Համարակալումը կատար-
ված է ձախից աջ՝ տարիքային հաջորդականու-
թյամբ⁷: Ամեն մի սերունդը համարակալված է

² Տե՛ս Հայկական սովետական հանրագիտարան, Երևան, հ. 5, 1979, էջ 617:

³ Տե՛ս Չ. Ճ. Սիրունի, նշվ. աշխ., էջ 188:

⁴ Տե՛ս L. Luca Cavalli-Sforza, Paolo Menozzi, Alberto Piazza, The History and Geography of Human Genes, Princeton New-Jersey, 1994, էջ 518:

⁵ Տե՛ս В. А. Бдоян, Кровнородственный «азг» и родственные отношения у армян, «Советская этнография», 1952, 1, էջ 189:

⁶ Տե՛ս В. А. Бдоян, նշվ. աշխ., էջ 190:

⁷ Տե՛ս Robin L. Bennett և համահեղինակներ, Recommendations for Standardized Human Pedigree Nomenclature, «Am. J. Hum. Genet.», 1995, 56, էջ 745—752:

հոռմեական թվով, իսկ սերնդի անհատները՝ արարական թվերով: Այսպես III—6 նշանակում է վեցերորդ անհատը, որը տոհմածառի մեջ երրորդ սերունդն է ներկայացնում: Այն անձերը, որոնց մասին շունչներ տեղեկություն, նշված են «ո» տառով: Եթե մեկ սերնդում կան մի քանի աղպիսի անհատներ, ապա նրանք ևս համարակալվում են (Ո1, Ո2 և այլն):

Տոհմաբանական կարիքների տրամադրության տակ եղած նյութից սույն հոդվածում ներկայացնում ենք առանձին Ֆյուդեր (տոհմածառերի մեծ ծավալի պատճառով) պոլսահայ գաղութի երեք տոհմածառերից՝ Քոչունյանների (նկ. 1), Զամանների (նկ. 2) և Ճումպուլյանների (նկ. 3): Ներկայացված ճյուղերում կան անձեր տոհմածառի բոլոր սերունդներից: Այստեղ, եթե որևէ մի սերունդի անձանց համարակալումը սկսվում է ոչ 1 թվով (օրինակ՝ նկար 1, IV սերունդ), դա նշանակում է, որ նախորդ սերունդի մեկ կամ մի քանի անձանց ժառանգները չեն ներառվել ներկայացված մասում:

Քոչունյանների տոհմածառում ներառված են տվյալներ սկսած XVIII դ. սկզբից, իսկ 1972 թվականը վերջին նշված տարեթիվն է: Տոհմածառում կան տվյալներ ութ սերունդների և ընդհանուր թվով 273 անձի մասին: Տոհմի հիմնադիրն է Քորոսը (I—1), որը ապրել է XVII դ. առաջին կեսին և ունեցել երկու որդի ու արական սեռի վեց թոռ: Սկսած չորրորդ սերունդից, առկա են տվյալներ նաև իգական սեռի ժառանգների մասին, սակայն չկա որևէ տվյալ տոհմածառի անդամների ամուսինների մասին: Վերջին VIII սերնդի անձերի մասին կան շատ ավելի քիչ տվյալներ—ընդամենը 7 անձ (VII սերնդի 68 հոգուց միայն 4-ի ժառանգները): Տոհմածառը տրամադրել է Արա Քոչունյանը (VIII—6):

Զամանների տոհմական ծառը ներառում է տվյալներ սկսած XIX դարից մինչև մեր օրերը: Տոհմածառը գլխավորում է Քոզմասը (I—1), որն ունեցել է վեց արու զավակ և մեկ դուստր (ներկայացված են նրանցից հինգի ժառանգները): Առկա են տվյալներ վեց սերունդներում ընկած 174 անձերի մասին: Ներկայացված են ժառանգ ունեցող անձանց ամուսինները՝ բա-

ցառությունը հինգ հոգու: VI սերունդը ներկայացված է ընդհամենը վեց հոգով, ինչը բացատրվում է նախորդ սերունդի անձանց փոքր տարիքով: Տոհմածառը տրամադրել է Սայաթ Զամանը (V—8): «Զաման» խոսքը առաջացել է արարական «ժամանակ» բառից:

Ճումպուլյանների տոհմածառում կան տվյալներ սկսած XVIII դարի սկզբից: Տոհմի նախահայրն է Սարգիս Խալֆա Ճումպուլը: Հայտնի է, որ նա մահացել է մոտավորապես 1770 թվականին, սակայն հայտնի չէ, թե քանի սերունդ է բաժանում նրանից Արրահամ Ճումպուլյանին (I—1): Տոհմածառը բաղկացած է վեց սերնդից և այստեղ տվյալներ կան տոհմի 81 անդամների մասին: Միաժամանակ կան տվյալներ Արրահամ Ճումպուլյանի և նրա առաջին կնոջ ժառանգների մասին (II—IV սերունդներում): Ներկայացված են ժառանգ ունեցող անձանց, բացառությամբ ութի, ամուսինների: Տոհմածառի վերջին՝ VI-րդ սերունդի տարիքով ամենափոքր անձինք ծնվել են 1995 թվականին: Տոհմածառը տրամադրել է Հարություն Ճումպուլյանը (III—7):

Ներկայումս մեր կողմից մշակվում է նաև պոլսահայ ճանաչված Պալյանների տոհմածառը, որը հայտնի է իր տոհմում մի քանի տարբեր սերունդների ընթացքում ներկայացված ճարտարագետներով:

Այս տոհմածառերը հավաքագրվել են 1997—98 թթ. ընթացքում Ստամբուլում Ս. Մ. Քուցախյանի կողմից: Հեղինակները իրենց երախտագիտությունն են հայտնում այս նյութը տրամադրողներին:

Այժմ տոհմաբանության կարիքներում աշխատանքներ են կատարվում հայ ժողովրդի այս կարևորագույն պոպուլյացիայի տոհմածառերի հավաքագրման և համակարգման ուղղությամբ: Դա, անշուշտ, մեծ տեղեկատվական նշանակություն ունի, ինչպես մասնավորապես պոլսահայ, այնպես էլ հայ ժողովրդի ընդհանուր տոհմաբանության առումով: Միևնույն ժամանակ այն կարող է արժեքավոր հիմք ծառայել լայն առումով պատմագիտության և ազդաշիտության համար:

Ա. Գ. ՏԵՐ-ԶԱՔԱՐՅԱՆ, Ս. Մ. ՔԱՅԱՆՅԱՆ,
Ռ. Մ. ՀԱՐՈՒԹՅՈՒՆՅԱՆ

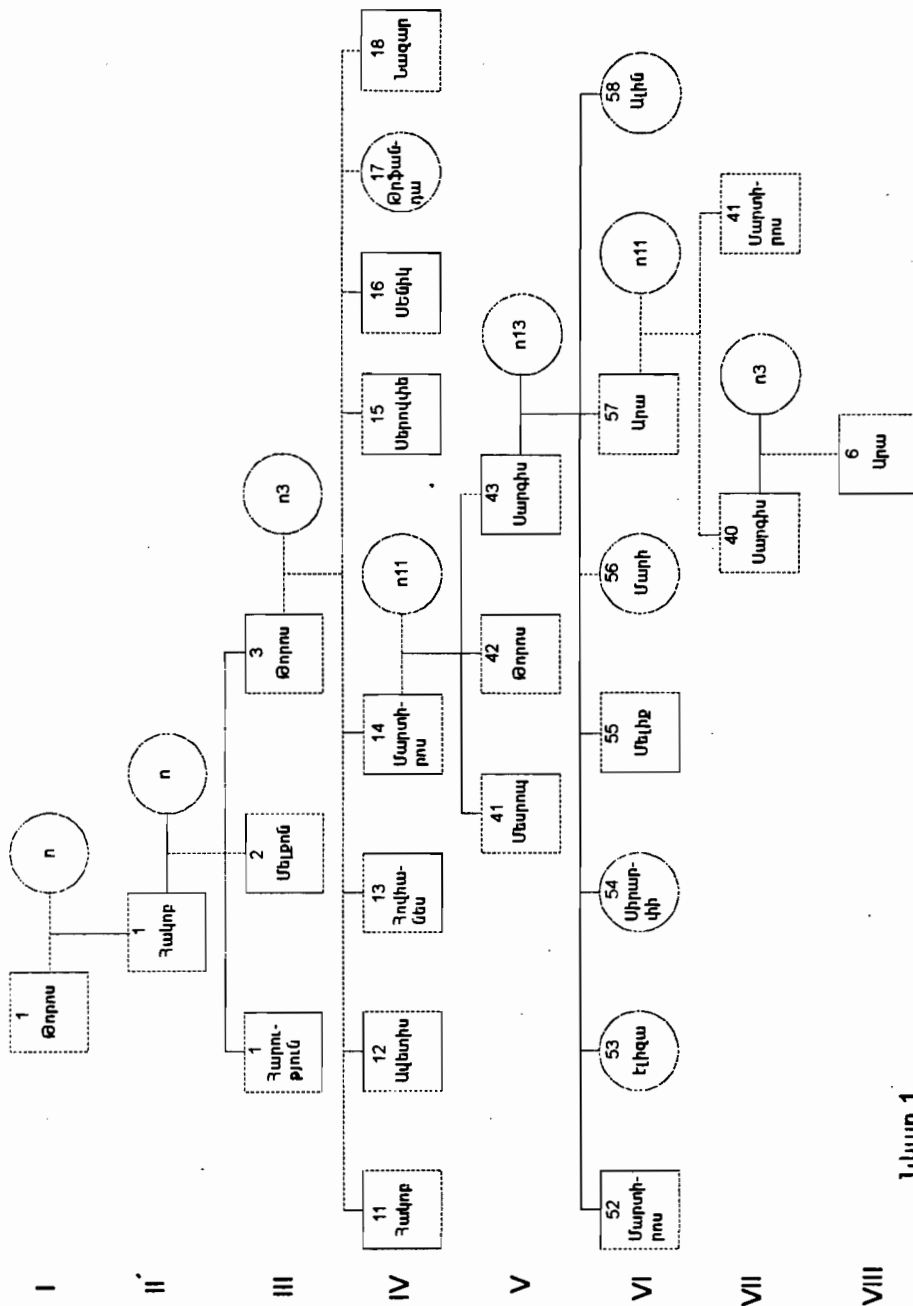

Նկար 1.

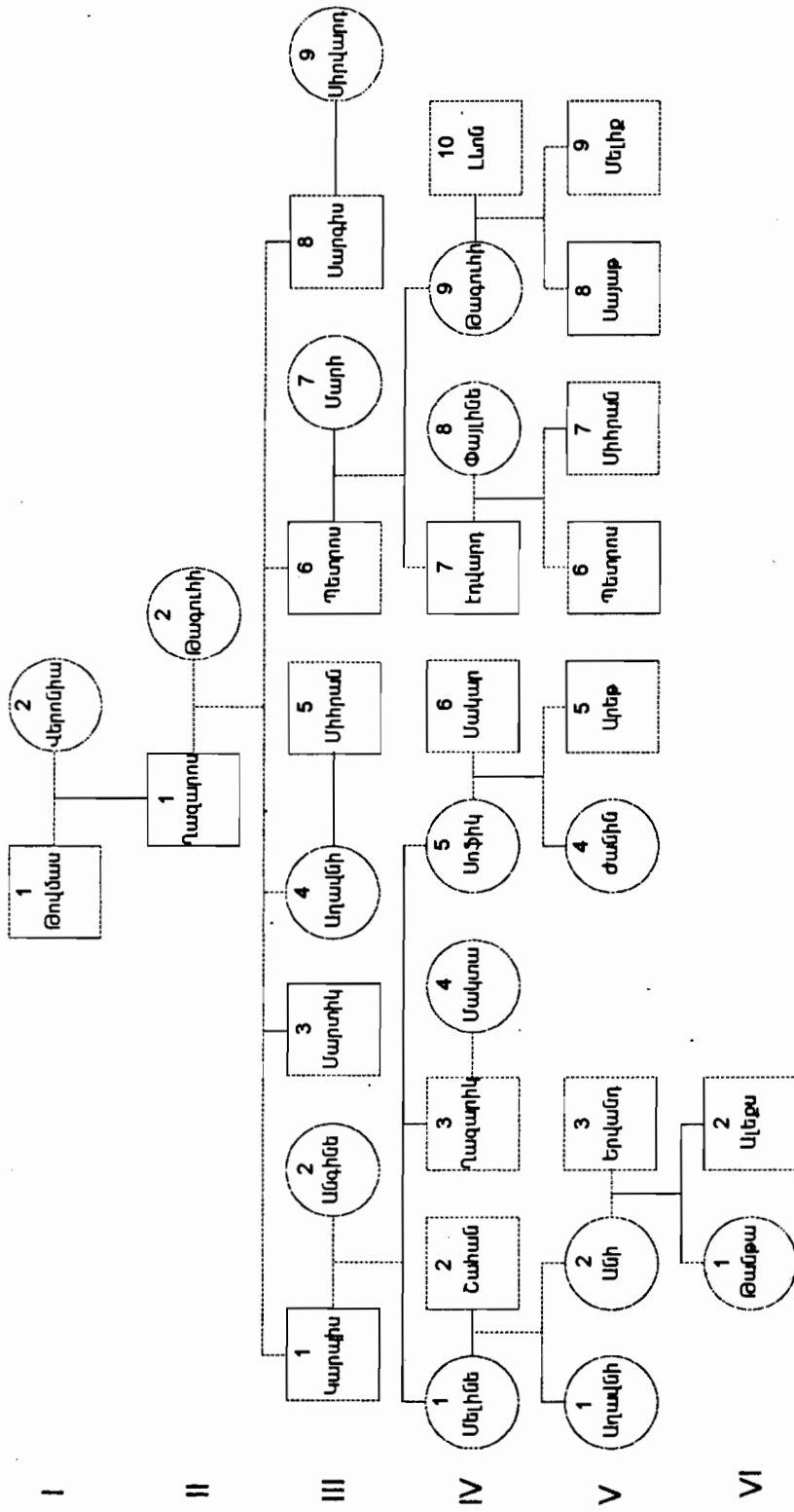

Նկար 2.



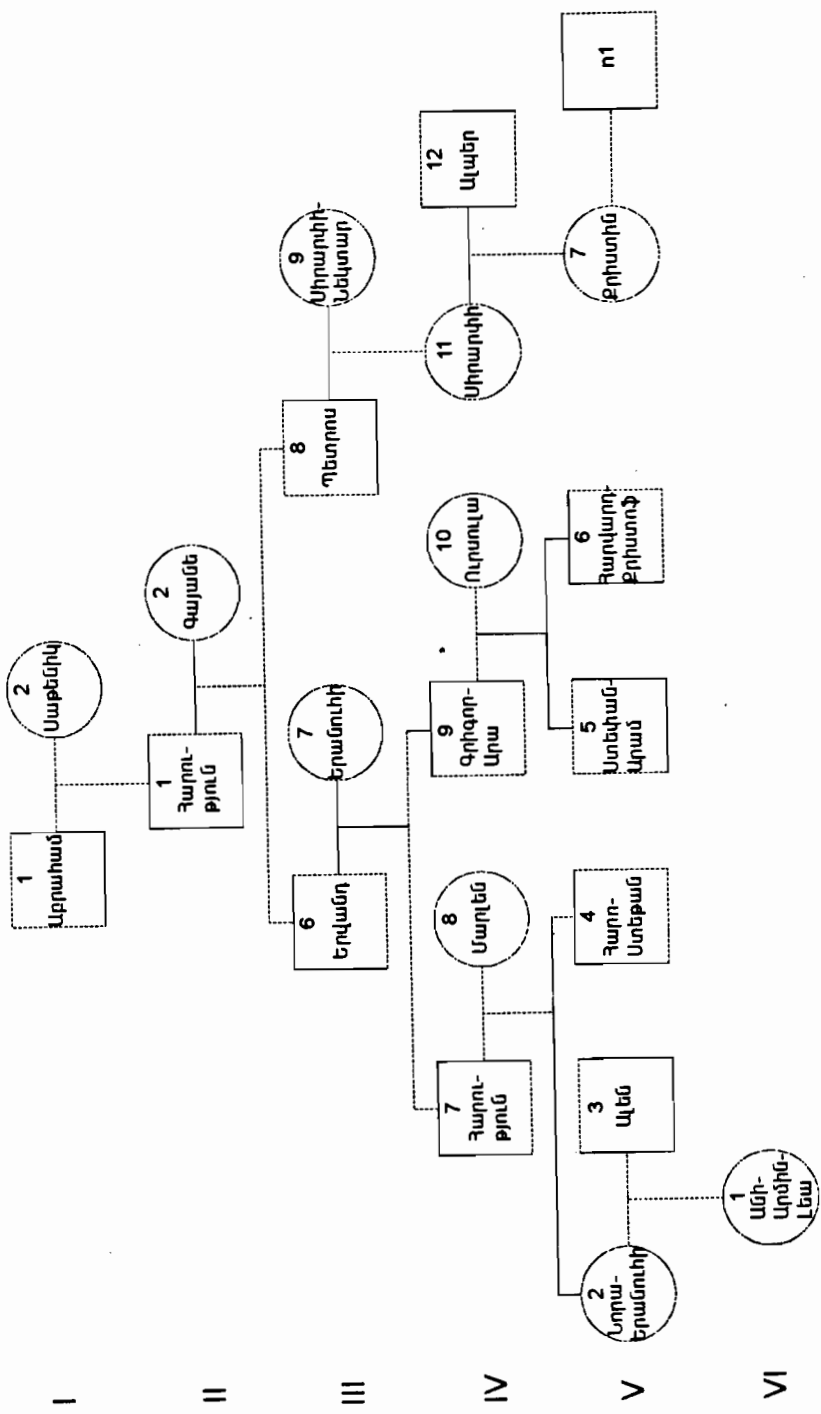

Նկար 3.